

Versnellingsbak

Reserveonderdelengids

Versnellingsbak

Voor grotere koeltorens met geïnduceerde luchtaanzuiging heeft BAC oplossingen met tandwielaandrijving beschikbaar. Tandwielaandrijvingen zijn ontworpen om te voldoen aan de meest veeleisende omstandigheden van een zware industriële omgeving.

Tandwielaandrijfsysteem met extern gemonteerde motor

De versnellingsbak is verbonden met een TEFC-motor, die zich buiten de luchtstroom bevindt, via een niet-corrosieve composiet [aandrijfventilatoras](#).

Tandwielaandrijfsysteem met direct gekoppelde motor

Sommige grote koeltorens met geïnduceerde luchtaanzuiging hebben een optionele direct gekoppelde motor. De versnellingsbak is verbonden met de motor via een flexibele koppeling.

Upgrade tip !

Tandwielaandrijfsystemen zijn ook beschikbaar als **upgrade voor de meeste apparatuur met riemaandrijving**.

Wil je de versnellingsbak van je BAC koelapparatuur vervangen?

Contacteer jouw [lokale BAC-vertegenwoordiger](#).

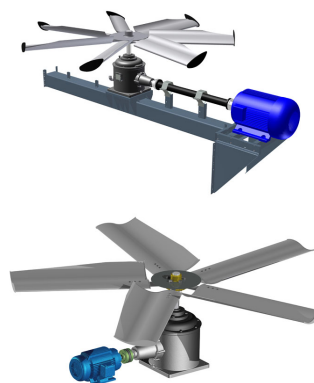

Downloads

- [The SERVICE EXPERT for BAC Equipment](#)